

Curso Moldes

Duración: 15 horas

Objetivo: Aprenderás de forma fácil y práctica diseñar el núcleo, cavidad, botadores, núcleos laterales, combinando el uso de superficies y sólidos multicuerpo.

Núcleo/Cavidad

- Angulo de salida
- Análisis de ángulo de salida
- Escala
- Factor de escala
- Líneas de separación
- Superficies de separación
- Núcleo/Cavidad
- Mover/Copiar Sólidos
- Ejercicio 1- Perilla
- Diagnóstico de importación
- Ejercicio 2- Botón
- Partir caras
- Ejercicio 3- Cámara

Superficies desconectadas y corrección de cavidades

- Superficies desconectadas
- Eliminar cara
- Curva por puntos de referencia
- Superficie plana
- Coser superficie
- Ejercicio 4 -Cubierta
- DraftXpert
- Carpetas de moldes
- Conjuntos de superficies de cavidad
- Conjuntos de superficies de núcleo
- Conjuntos de superficies de separación
- Insertar carpetas de moldes
- Ejercicio 5 -Cubierta R
- Ejercicio 6 - Embudo plástico
- Lección 3 - Superficie de bloqueo. Parte 1
- Operación Superficie de bloqueo
- Lección 3 - Superficie de bloqueo. Parte 2
- Tipos de relleno de superficie desconectada
- Contacto
- Tangente
- Sin relleno
- Superficie reglada
- Recubrir superficie
- Extender superficie
- Recortar superficie
- Ejercicio 7 -Carcasa Teléfono
- Ejercicio 8 -Secadora
- Suavizando la superficie de separación
- Ejercicio 9 -Carcasa Teléfono

Áreas atrapadas, núcleos laterales e insertos

- Análisis de corte sesgado
- Núcleos laterales
- Operación Núcleo
- Botadores
- Insertos
- Operación Guardar sólidos
- Ejercicio 10 -Carcasa secadora

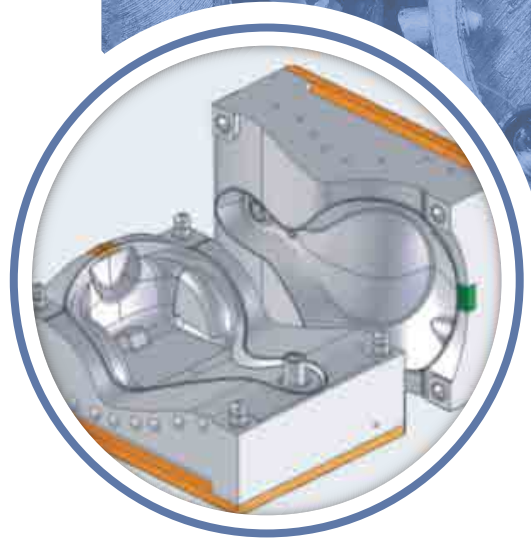

GRUPO

InSoft

PRODUCTIVIDAD Y TECNOLOGÍA PARA TU EMPRESA

Métodos alternativos de moldes.

- Método 1 – Partir con combinar
- Combinar
- Partir

Métodos alternativos de moldes.

- Método 2 – Partir con superficie

Métodos alternativos de moldes

- Método 3 – Extruir hasta la superficie

Métodos alternativos de moldes

- Método 4 – Cavidad
- Operación Cavidad

Completando el porta molde

- Parte 1 – Librerías- datos reutilizables
- Parte 2 – Reestructurando el ensamble

T. 33 3124 3922 | Whatsapp 55 4612 0706

Guadalajara | Edo. México | Virtual

www.insofnc.com